

Auswuchtmaschine für Sonnenwellen

CVW11-NH4

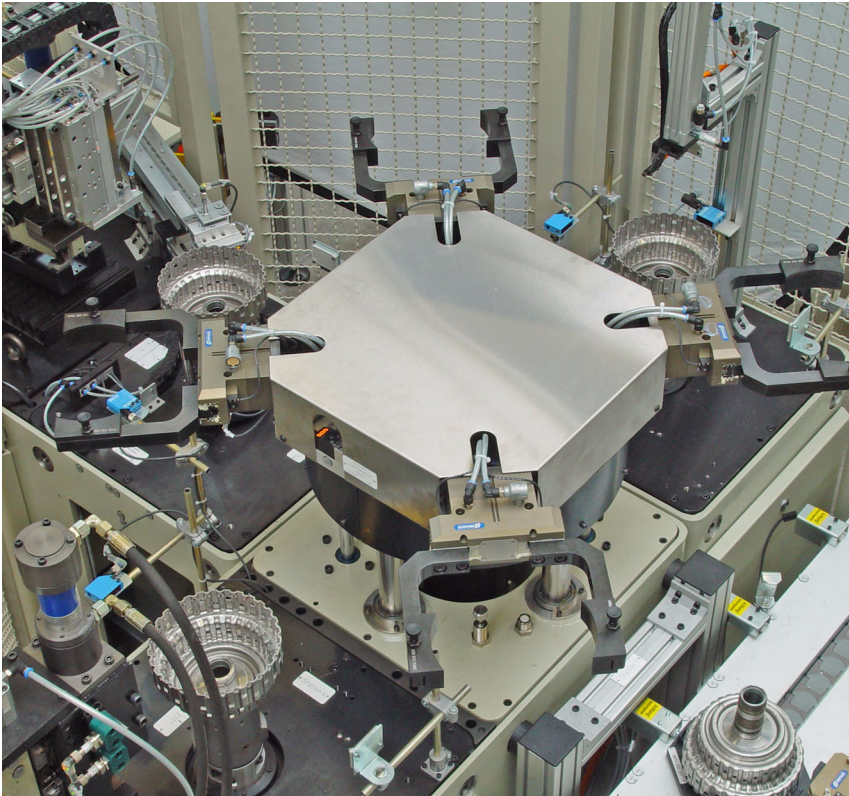

Vorteile

- Integration in Fertigungslinie.
- Vollautomatischer Ablauf.
- Einfache und problemlose Umrüstung durch Austausch von Wechselteilen.

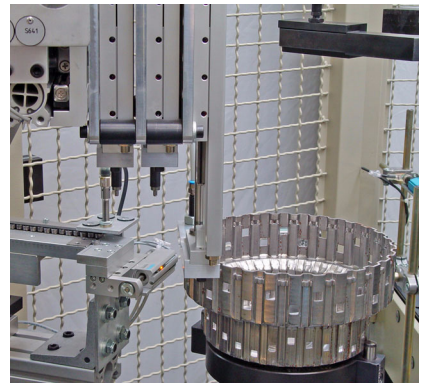

Löcher stanzen und Nieten einsetzen

Einsatzbereich

- Auswuchten von Sonnenwellen (Getriebekomponente) in der vollautomatisierten Fertigungslinie der Automobilzulieferindustrie.
- Unwuchtausgleich durch Einsetzen von Ausgleichsnieten.
- Beladung mit Hub-Schwenkeinheit.

Beschreibung

- Wegmessende, vertikale Auswuchtmaschine zum Messen und Ausgleichen der Unwucht von Rotationskörpern in einer Ebene.
- In der Messstation wird das Werkstück spielfrei mit einem Spannzangenfutter auf der Messspindel gespannt.
- In der Stanz-/Nietensetzstation werden nach dem Eindrehen in die Ausgleichsposition die notwendigen Löcher zum Einsetzen der Nieten ausgestanzt. Die Ausgleichsnieten werden von einem Schwingförderer zugeführt und in der Nietensetzeinheit eingesetzt.
- In der Kontrollstation werden die Nieten mit einer Hydraulikpresse verstemmt und anschließend die Restunwucht ermittelt.

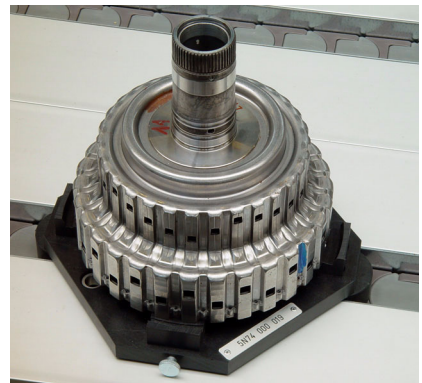

Sonnenwelle auf Transfersystem

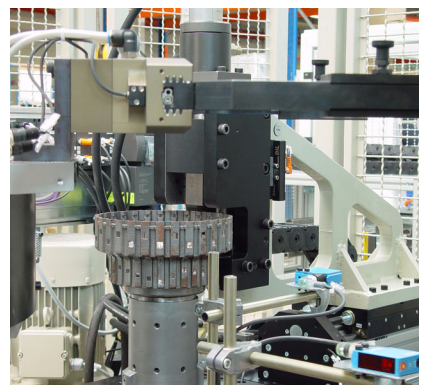

Nietenverstemmeinheit

Technische Änderungen vorbehalten!

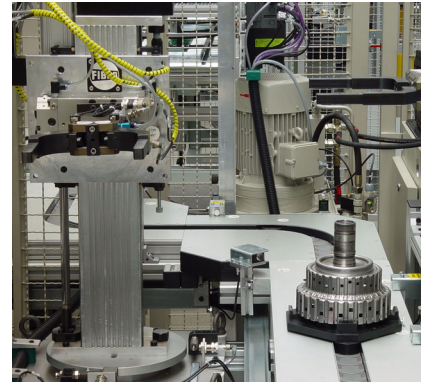
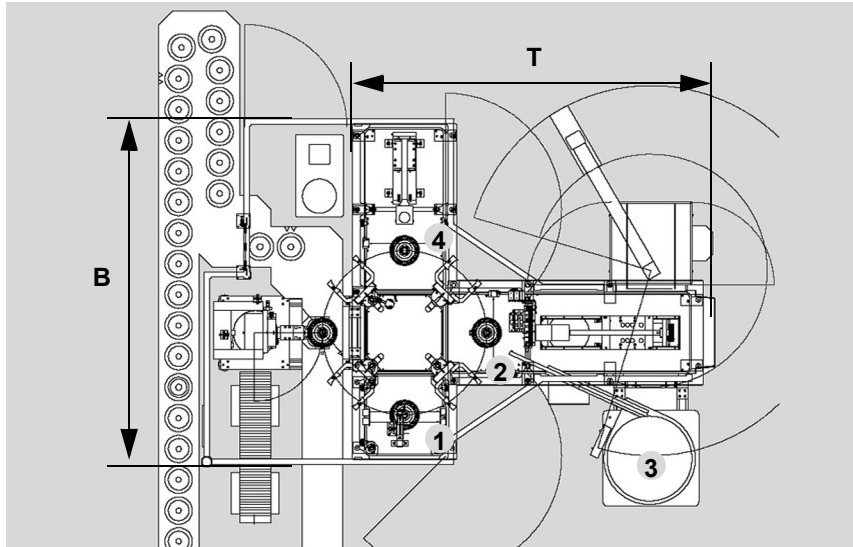

Transfersystem, Wende- und NIO-Ausschleusstation

1 Unwucht messen, 2 Nietensetzeinheit, 3 Schwingförderer, 4 Verstemmeinheit

Technische Daten

Rotor

Gewicht, max.	kg	15
Außendurchmesser, max.	mm	250

Maschine

Breite x Tiefe x Höhe	mm	2500 x 3250 x 2200
Auswuchtdrehzahl, ca.	min ⁻¹	600
Messunsicherheit ¹⁾	gmm	< 20
Taktzeit ²⁾	s	< 30

1) werkstückabhängig

2) mit Einsetzen von Ausgleichsnieten und Kontrolllauf

Optionen

- Transfersystem
- Wende- und NIO-Ausschleusstation
- Automatische Kalibriereinrichtung (Hofmann Patent)
- Markiereinheit
- Testkörper mit Kalibriergewichten
- Protokolldrucker
- Anbindung an Hostrechner

Lieferumfang

- Unwuchtmesssystem mit Spannzangenfutter
- Stanz- und Nieteneinsatzstation
- Zuführung der Ausgleichsnieten über Schwingförderer
- Nietenverstemmeinheit in Kontrollmessstation
- Messrechner mit Tastatur und Monitor
- Maschinensteuerung
- Schutzeinrichtung Klasse B nach ISO 7475
- Hydraulikaggregat